

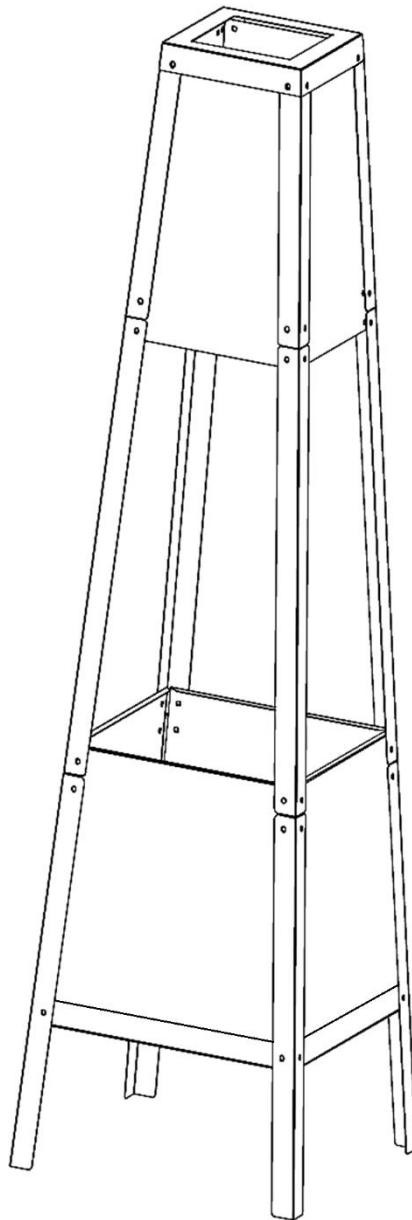

PURECHEF

FIPO2



BRASERO A BOIS

INSTRUCTIONS DE SÉCURITÉ

- Lire impérativement ce mode d'emploi et le conserver afin de pouvoir le consulter ultérieurement. dans le cas où vous cédez cet appareil a un tiers, n'oubliez pas de fournir cette notice avec l'appareil.
- Cet appareil est destiné à être utilisé dans des applications domestiques et uniquement en extérieur.
- Toute utilisation autre que celle prévue pour cet appareil, par exemple une utilisation commerciale, est interdite. Une utilisation non conforme au mode d'emploi dégagerait la marque de toute responsabilité et entraînerait la perte de la garantie.
- Enlevez bien tous les éléments de l'emballage, et ne laissez pas les éléments tels que les sacs plastiques, du polystyrène ou des élastiques à portée des enfants. Ces éléments pourraient être dangereux pour eux.
- L'appareil doit être installé sur une surface horizontale, plane, stable et sécurisée avant toute utilisation.
- N'utilisez pas cet appareil dans un environnement présentant un risque d'explosion, contenant par exemple des liquides, gaz ou poussières inflammables.
- **ATTENTION !** Ne pas utiliser d'alcool, d'essence ou autre liquide analogue pour allumer ou réactiver le feu.

- **ATTENTION !** Ne pas utiliser d'alcool, d'essence ou tout autre liquide analogue pour allumer ou réactiver le brasero.
- **ATTENTION !** Ne pas utiliser d'alcool ou d'essence pour allumer ou réactiver le feu ! Utilisez uniquement des allume-feu conformes à la norme en 1860-3.
- **ATTENTION !** Ne pas utiliser dans des locaux fermés.
- Ne pas utiliser le brasero dans un espace confiné et/ou habitable, par exemple des maisons, tentes, caravanes, camping-cars, bateaux. Risque de décès par empoisonnement au monoxyde de carbone.



- **Attention !** Ce brasero va devenir très chaud. Ne pas le déplacer pendant son utilisation.
- **Attention !** Ne pas laisser le brasero à la portée des enfants et des animaux domestiques.
- Ne laissez ni bébés, ni enfants, ni animaux domestiques sans surveillance à proximité d'un brasero chaud. Veillez à ne jamais laisser l'appareil sans surveillance.
- Utilisez ce brasero à l'extérieur uniquement, dans une zone correctement aérée. En cas d'utilisation à l'intérieur, des fumées toxiques s'accumulent et

provoquent des blessures graves voire mortelles. Ne l'utilisez pas dans un garage, dans un bâtiment, sous une tonnelle ou dans toute autre zone fermée. N'utilisez pas ce brasero sous un abri combustible. N'utilisez pas à l'intérieur ! N'installez pas le braséro à l'intérieur s'il n'est pas complètement éteint.

- N'utilisez pas le brasero par grands vents, risques de projections d'étincelles.
- Ne pas utiliser le brasero s'il n'est pas complètement assemblé et que toutes les parties soient bien sécurisées et fixées.
- Veillez utiliser le brasero à plus de 3 mètres de toutes structures, bâtiments ou tout autre matériau combustible (arbres, bois, bois d'allumage, papiers journaux, etc.).
- Ne touchez pas les parties métalliques du brasero jusqu'au complet refroidissement du brasero pour éviter les brûlures, à moins que vous portiez des gants de protection thermique.
- Attention surface chaude ! Les surfaces sont de nature à chauffer pendant l'utilisation. La température des surfaces accessibles peut être élevée lorsque l'appareil est en fonctionnement. Les surfaces présentent une chaleur résiduelle après utilisation. Il est recommandé d'éloigner les jeunes enfants et les animaux de compagnie. Ne pas toucher les surfaces de l'appareil lors de son utilisation ou lorsque celui-ci est encore chaud.

- Pour éviter tout risque de brûlures, veuillez porter des gants de protection thermique en cours d'utilisation et lorsque vous manipulez l'appareil.
- Veuillez verser du sable dans le fond de la cuve avant de mettre du bois. La profondeur du sable doit être de 6cm minimum (environ 14 kg de sable).
- Le poids maximal du bois (bûches ou bois d'allumage) ne doit pas dépasser 2 kg en utilisation. Veuillez à ce que le bois empilé ne soit pas trop haut pour éviter l'envolement des braises.
- Veuillez à ne jamais stocker du bois à proximité du brasero en cours d'utilisation. Veuillez à placer le bois à 3 mètres du brasero.
- Les enfants ne doivent pas jouer avec l'appareil. Le nettoyage et l'entretien ne doivent pas être réalisés par des enfants.
- **ATTENTION!** Dans le cas où vous utilisez le brasero pour la cuisson des aliments, veuillez procédez comme suit :
 - Avant de commencer la cuisson, attendre qu'une couche de cendres recouvre le combustible.
 - Le brasero doit être chauffé et le combustible doit être maintenu incandescent pendant au moins 30 minutes avant d'effectuer la première cuisson.

- En ce qui concerne la façon de nettoyer le brasero, référez-vous au paragraphe ci-après de la notice « Nettoyage et entretien ».

NORMES DE SÉCURITÉ

Cet appareil est conforme aux directives et normes en vigueur.

**Cette notice est aussi disponible sur le site suivant :
www.manualtek.wordpress.com**

SOMMAIRE

INSTRUCTIONS DE SÉCURITÉ	3
DESCRIPTION.....	9
A.Descriptif produit	9
B.Descriptif des pièces d'assemblage	10
MISE EN SERVICE ET UTILISATION.....	11
A.Instructions de montage de l'appareil.....	11
B.Utiliser votre appareil	17
NETTOYAGE ET ENTRETIEN	18

DESCRIPTION

A. Descriptif produit

1. Plaque de fixation pour la cheminée x 1 pc
2. Cheminée composée de 4 plaques
3. Pied haut x 4 pcs
4. Pied central x 4 pcs
5. Pied bas x 4 pcs
6. Cuve composée de 4 plaques
7. Plateau du fond de la cuve x 1 pc

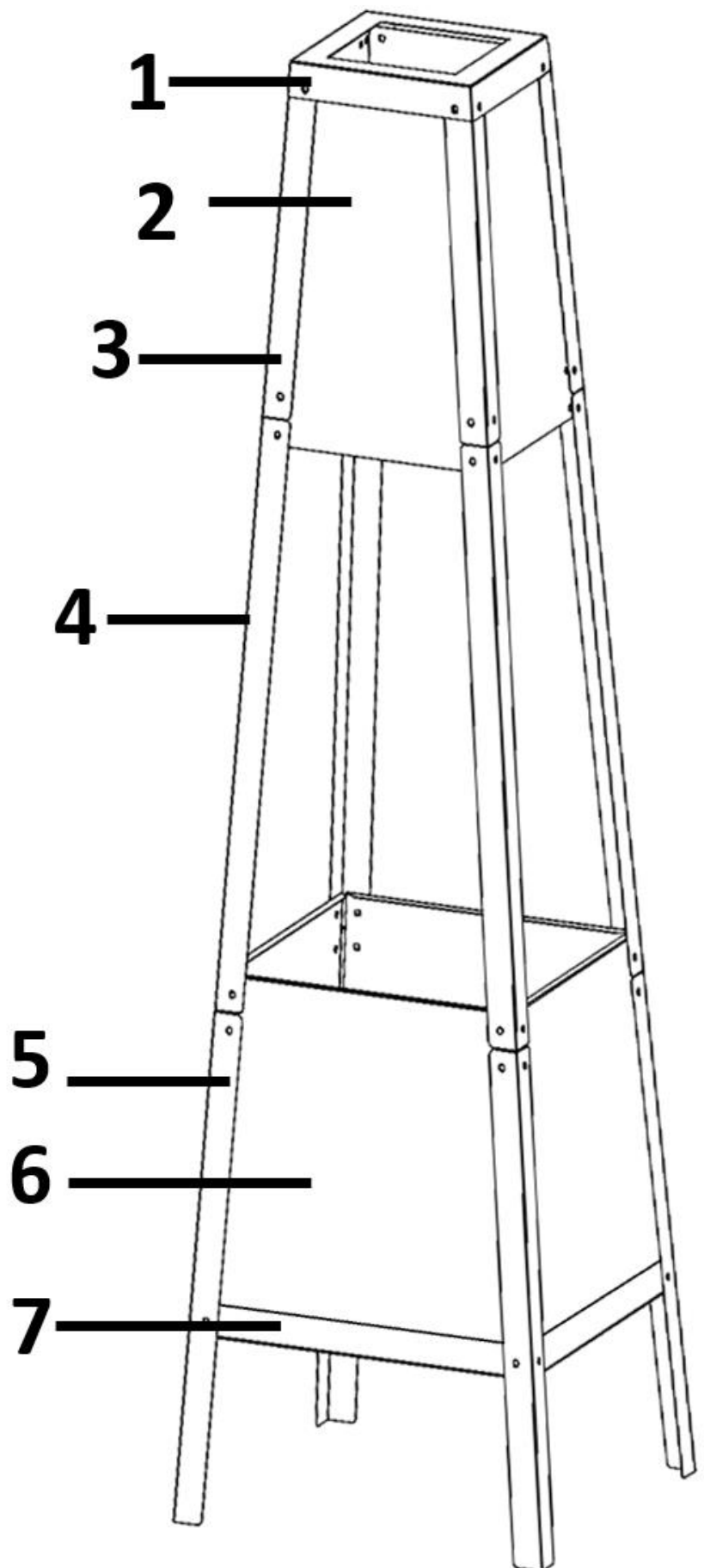

B. Descriptif des pièces d'assemblage

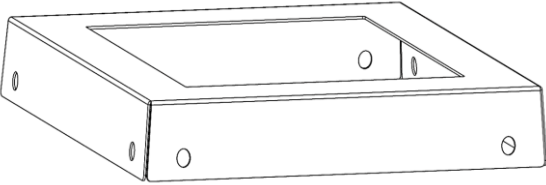
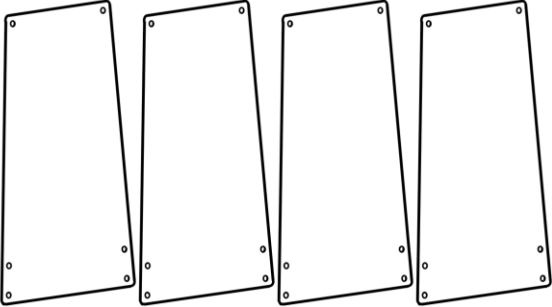
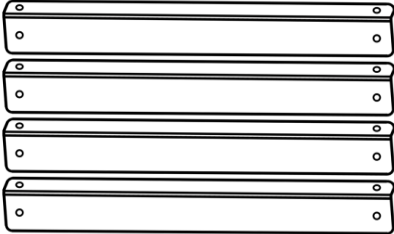
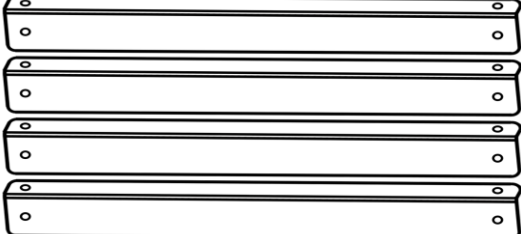
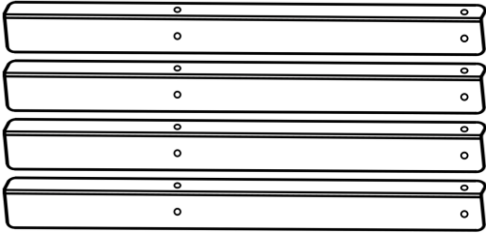
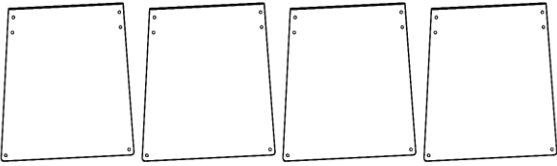
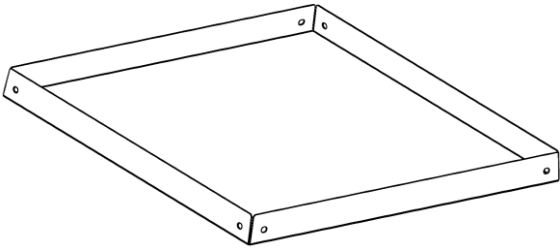
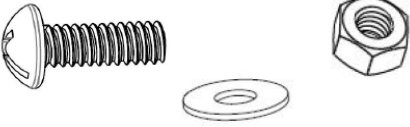
N°	Désignation et quantité	N°	Désignation et quantité
1	 <p>Plaque de fixation pour la cheminée x 1 pc, à assembler aux 4 plaques de la cheminée et aux 4 pieds hauts.</p>	2	 <p>Plaque de la cheminée x 4 pcs, à assembler aux 4 pieds hauts et à la Plaque de fixation pour la cheminée.</p>
3	 <p>Pied haut x 4 pcs, à assembler aux 4 plaques de la cheminée et à la plaque de fixation pour la cheminée.</p>	4	 <p>Pied centrale x 4 pcs, à assembler aux 4 plaques de la cheminée et aux 4 plaques de la cuve.</p>
5	 <p>Pied bas x 4 pcs, à assembler aux 4 plaques de la cuve et à la plaque du fond de la cuve.</p>	6	 <p>Plaque de la cuve x 4 pcs, à assembler aux 4 pieds centraux, aux 4 pieds bas et au plateau fond de cuve.</p>
7	 <p>Plateau du fond de la cuve x 1 pc, à assembler aux 4 plaques de la cuve et aux 4 pieds bas.</p>	A	 <p>Vis M5 (8mm) x 48 pcs Ecroû M5 x 48 pcs Rondelle M5 x 48 pcs</p>

MISE EN SERVICE ET UTILISATION

A. Instructions de montage de l'appareil

Retirez toutes les étiquettes, les films de protection et tous les éléments de calage dans le carton. Posez l'ensemble des pièces de l'appareil sur une surface stable et propre, puis faites l'inventaire de l'ensemble des pièces avant de commencer votre assemblage. Munissez-vous d'un tournevis en croix (non fourni) et d'une clé (non fournie) pour pouvoir assembler votre brasero ; et suivez les instructions d'assemblage des schémas ci-dessous.

Vous devez être deux personnes pour l'assemblage de ce brasero.

Assemblage de la cheminée

1. Veuillez commencer par assembler les 4 pieds hauts aux 4 plaques de la cheminée comme montré sur le schéma ci-dessous.

Veillez à bien aligner les trous des pieds aux trous de chaque plaque

Attention veuillez laisser les trous situés sur le bas des plaques libres, ne superposez pas les pieds sur ces trous.

Insérez chaque rondelle A sur chaque vis A puis faites passer la vis à travers le trou des pieds et le trou de la plaque. Vissez l'ensemble avec l'écrou A.

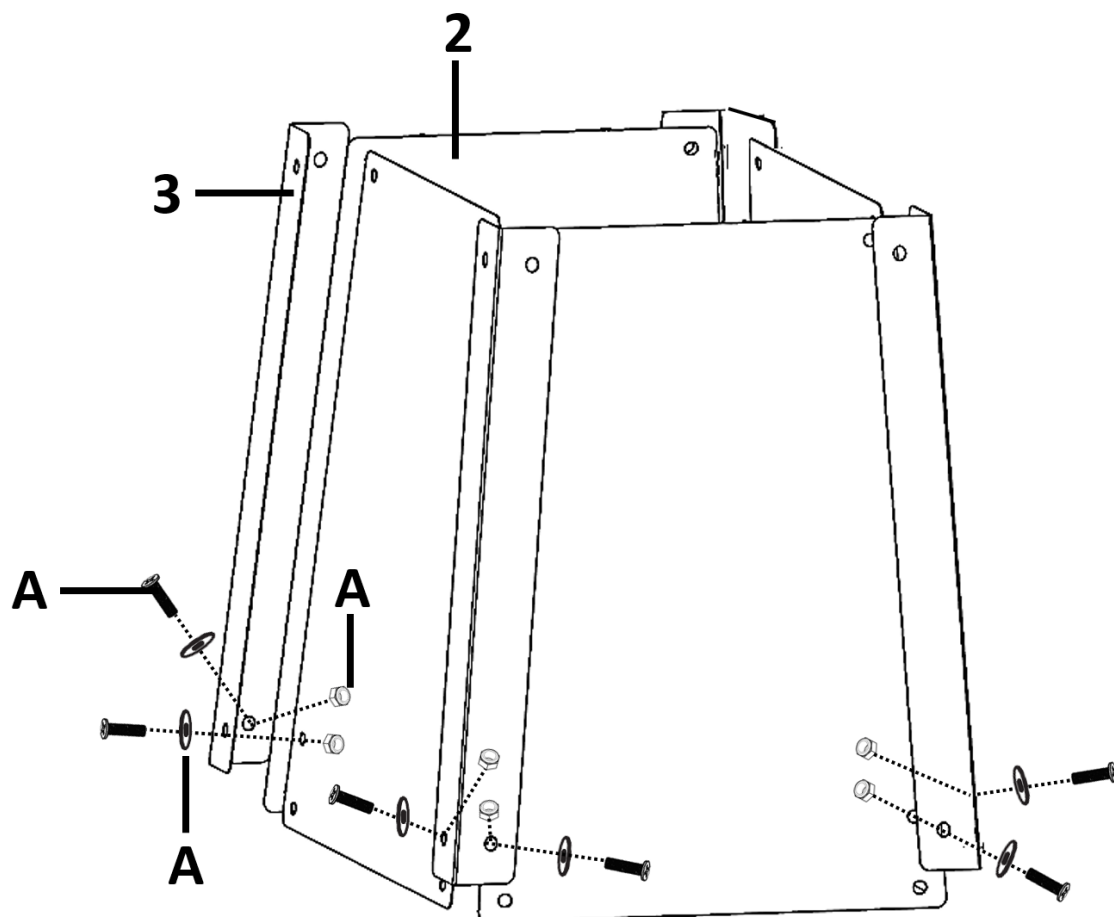

2. Insérez la plaque de fixation sur le haut de la cheminée semi-assemblée comme montré sur le schéma ci-après. La plaque de fixation doit recouvrir les 4 pieds. Assurez-vous que les trous de la plaque soient alignés aux trous superposés des pieds et plaques cheminée.

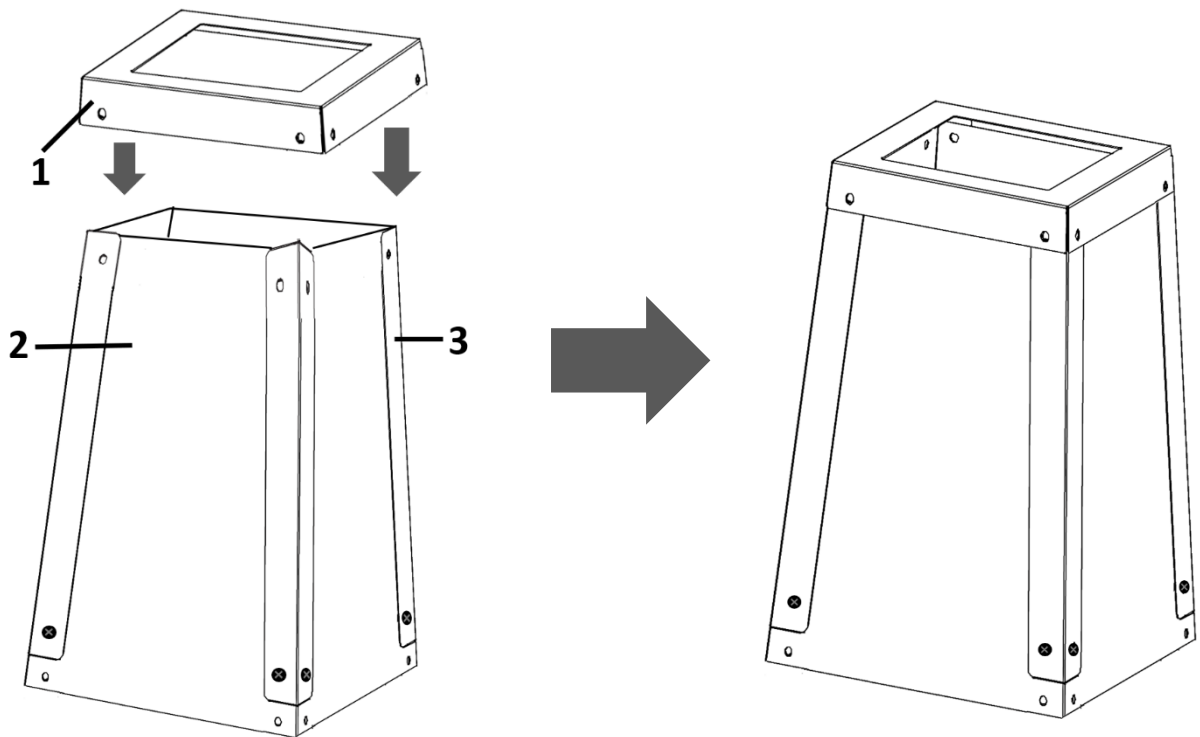

3. Insérez chaque rondelle A sur chaque vis A puis faites passer la vis à travers les trous superposés de la plaque de fixation, du pied et de la plaque cheminée. Vissez l'ensemble avec l'écrou A.

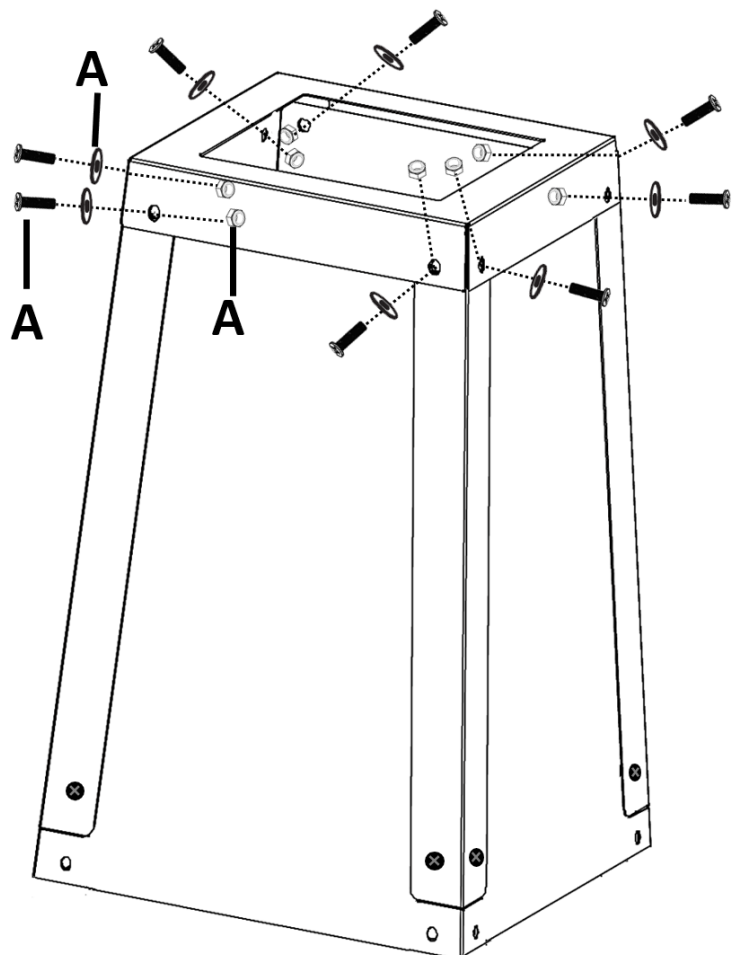

Assemblage de la cuve

Etape 1

Insérez une plaque de la cuve dans le plateau du fond de la cuve. Veillez à ce que les deux trous du bas de la plaque soient alignés aux deux trous du plateau comme montré sur le schéma ci-dessous.

Note : La plaque est placée à l'intérieur du plateau.

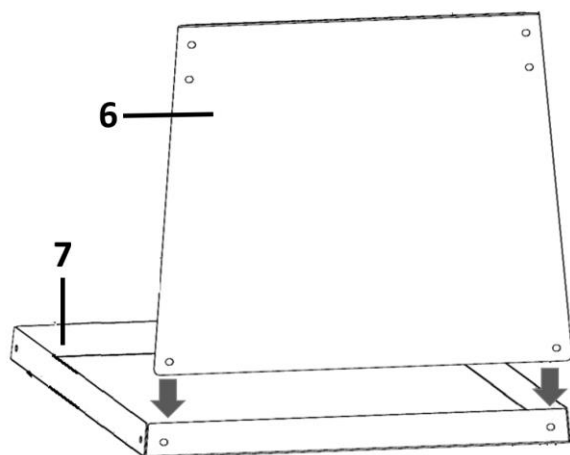

Etape 2

Insérez la 2^{ème} plaque sur la gauche de la 1^{ère} plaque.

Note : La plaque est placée à l'intérieur du plateau.

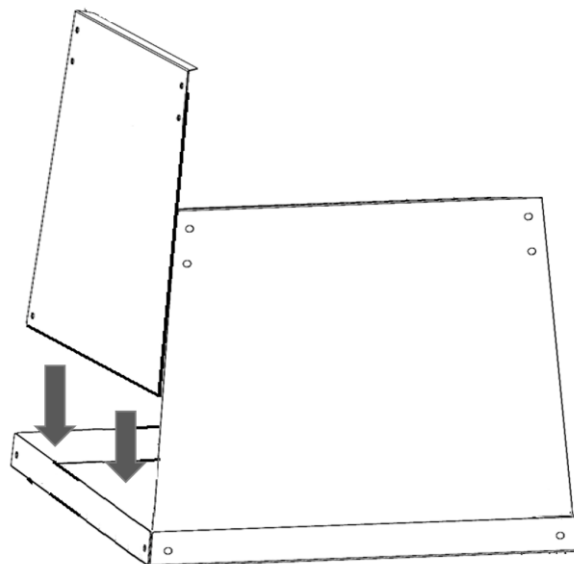

Etape 3

La 1^{ère} personne maintient les deux plaques dans leur position dans le plateau. La deuxième personne superpose un pied bas sur les deux plaques et le plateau (voir schéma ci-après).

Les deux trous situés sur le haut du pied doivent être alignés au trou de chaque plaque (voir schéma ci-après). Les deux trous situés sur le bas du pied doivent être alignés aux trous superposés des plaques et du plateau (voir schéma ci-après).

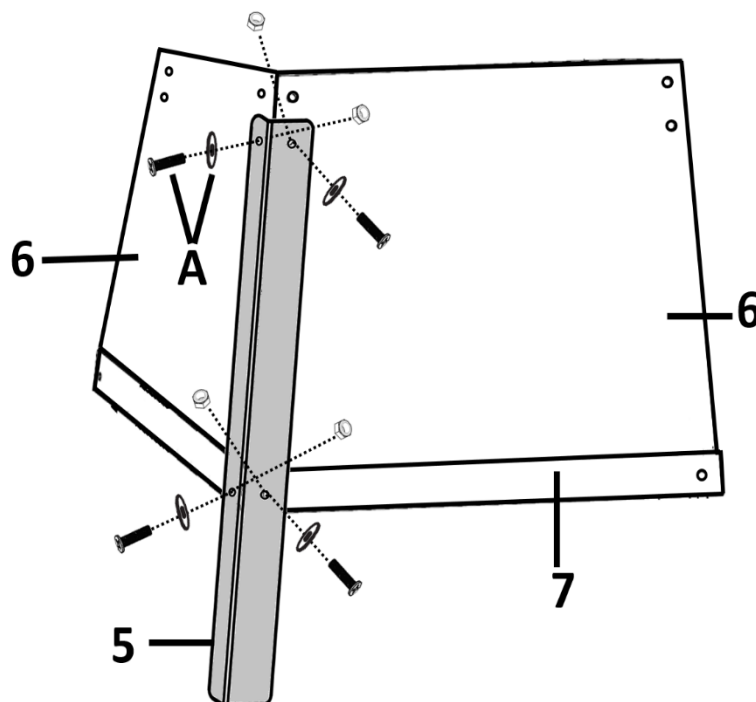

Pour assembler la partie haute du pied aux deux plaques :

Insérez chaque rondelle A sur chaque vis A puis faites passer la vis à travers les trous superposés du pied et de la plaque cheminée. Vissez l'ensemble avec l'écrou A.

Pour assembler la partie basse du pied aux deux plaques et au plateau :

Insérez chaque rondelle A sur chaque vis A puis faites passer la vis à travers les trous superposés du pied, du plateau et de la plaque cheminée. Vissez l'ensemble avec l'écrou A.

Etape 4

Insérez la 3^{ème} plaque de la cuve dans le plateau.

Superposez le 2nd pied sur la 2nd plaque et la 3^{ème} plaque (voir schéma ci-après).

Pour assembler la partie haute du pied aux deux plaques :

Insérez chaque rondelle A sur chaque vis A puis faites passer la vis à travers les trous superposés du pied et de la plaque cheminée. Vissez l'ensemble avec l'écrou A.

Pour assembler la partie basse du pied aux deux plaques et au plateau :

Insérez chaque rondelle A sur chaque vis A puis faites passer la vis à travers les trous superposés du pied, du plateau et de la plaque cheminée. Vissez l'ensemble avec l'écrou A.

Procédez de même pour assembler la 4^{ème} plaque et les 2 derniers pieds.

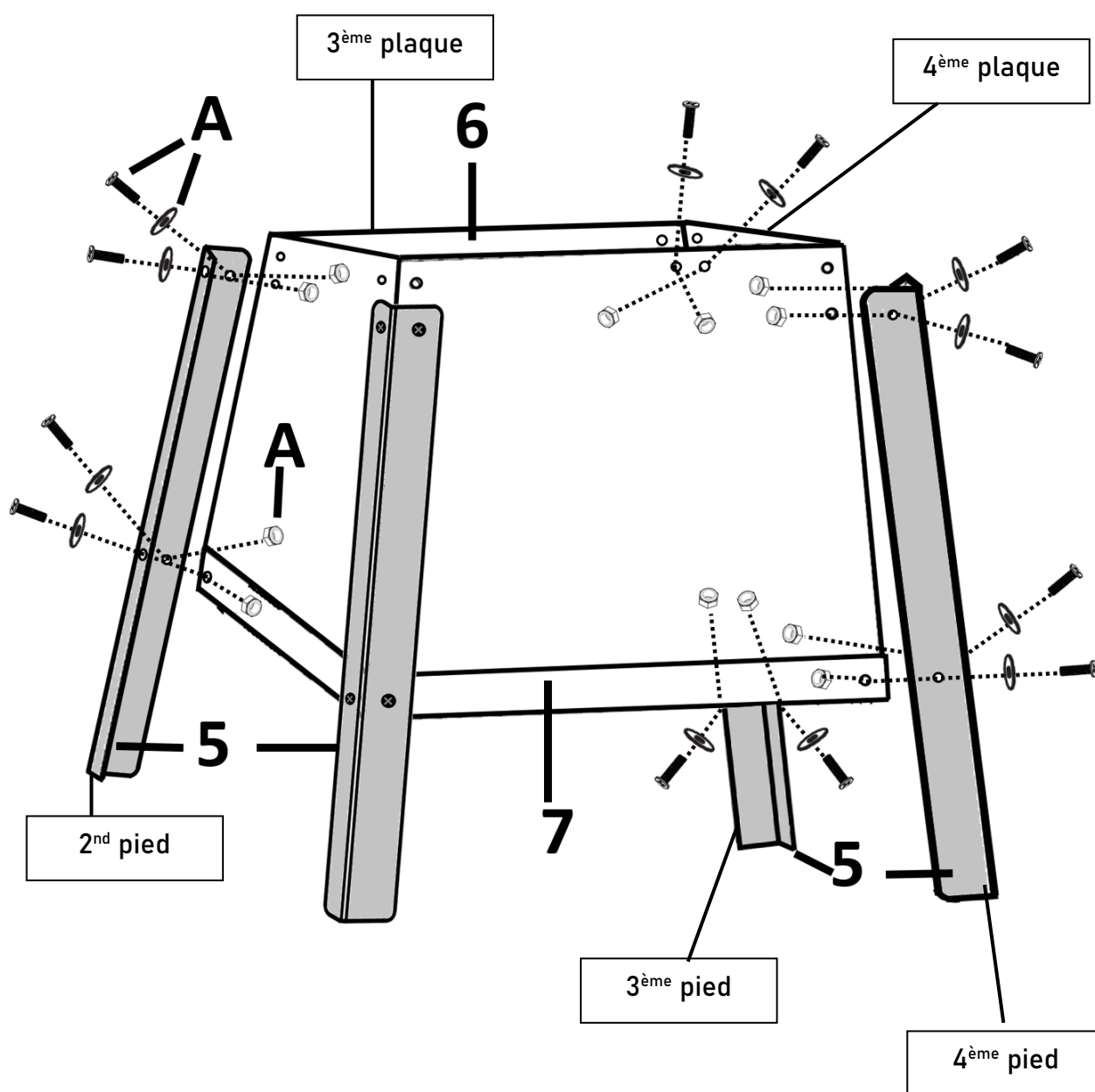

Assemblage des 4 pieds centraux à la cheminée et à la cuve

Commencez par assembler les 4 pieds centraux sur la cuve (voir schéma ci-dessous). Placez un pied sur la cuve en veillant à ce que les 2 trous du pied soient alignés aux trous des 2 plaques de la cuve. Insérez chaque rondelle A sur chaque vis A puis faites passer la vis à travers les trous superposés du pied et de la plaque cuve. Vissez l'ensemble avec l'écrou A. Procédez de même pour visser les 3 autres pieds aux plaques de la cuve.

Après avoir assemblé les 4 pieds centraux à la cuve, placez la cheminée entre les 4 pieds centraux en veillant à ce que les trous situés sur le haut des pieds soient alignés aux trous des 4 plaques de la cheminée. Insérez chaque rondelle A sur chaque vis A puis faites passer la vis à travers les trous superposés du pied et de la plaque cheminée. Vissez l'ensemble avec l'écrou A. Procédez de même pour visser les 3 autres pieds aux plaques de la cheminée.

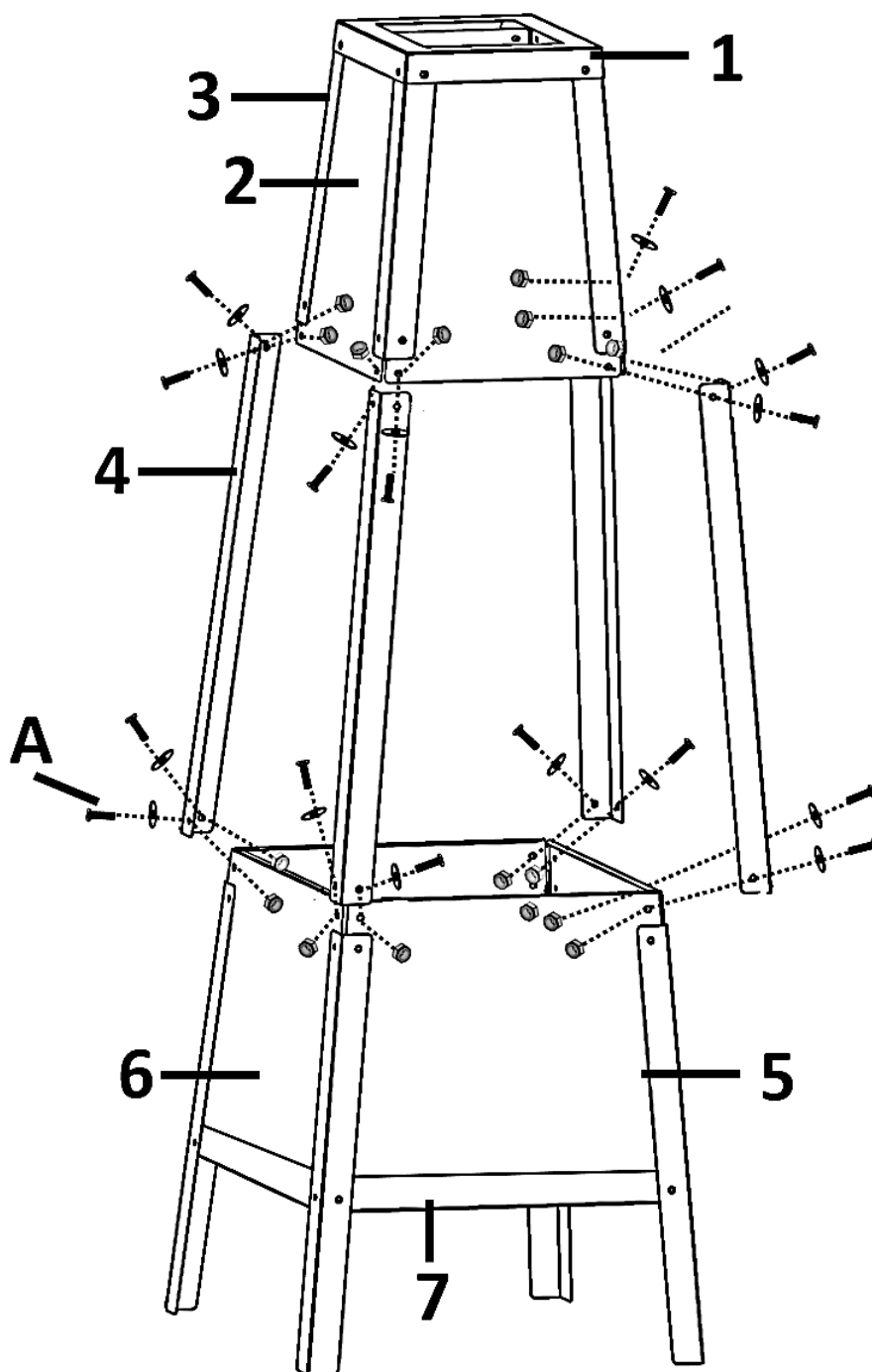

Vue d'ensemble après assemblage

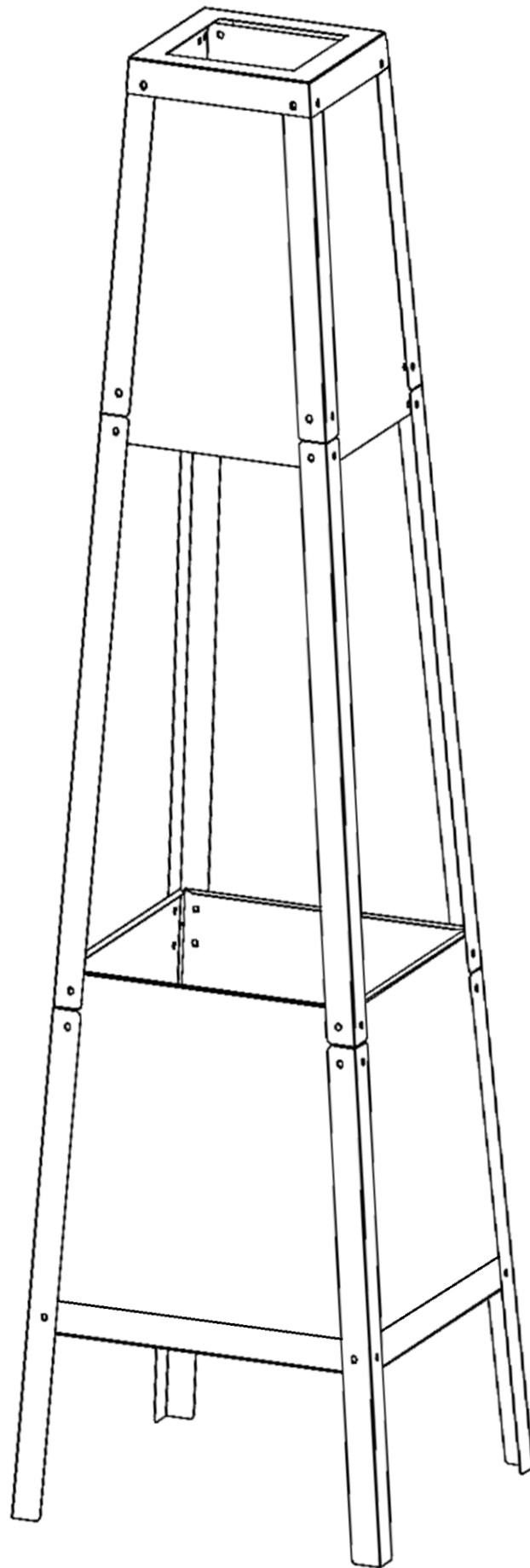

B. Utiliser votre appareil

Installez le brasero sur une surface plane et stable avant utilisation. Veillez à placer le brasero à plus de 3 mètres de toutes structures, bâtiments ou tout autre matériau combustible (arbres, bois, bois d'allumage, papiers journaux, etc.).

1. Versez du sable dans la cuve du brasero, le sable doit avoir une profondeur minimum de 6 cm (environ 14 kg de sable). Nous recommandons d'utiliser du sable de rivière avec une granulométrie entre 0,6 et 1,16 mm. L'utilisation du sable permet de lester votre brasero lui offrant une meilleure stabilité et éviter tout risque que ce dernier se renverse en cas de grands vents.

Le sable permet aussi d'isoler le sol de la chaleur produite par le brasero.

2. Pour allumer votre brasero, vous pouvez suivre l'une des deux techniques ci-dessous :

Technique 1 : Allumage traditionnel

Placez du bois d'allumage dans le centre de la cuve sur le sable.

Placez des allume-feux naturels conformes à la norme EN1860-3 au centre du bois d'allumage.

Placez 3 bûches comme pour former un tipi puis allumer les allume-feux.

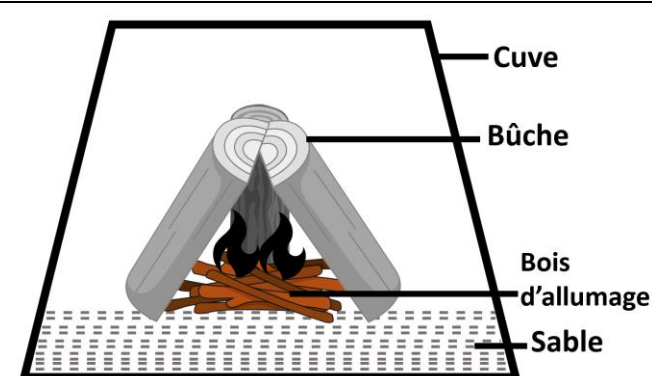

Technique 2 : Allumage inversé

Placez les bûches dans le centre de la cuve sur le sable.

Placez du bois de tailles moyennes sur les bûches puis y placer dessus le bois d'allumage. Placez des allume-feux naturels conformes à la norme EN1860-3 au centre du bois d'allumage.

Puis allumez les allume-feux.

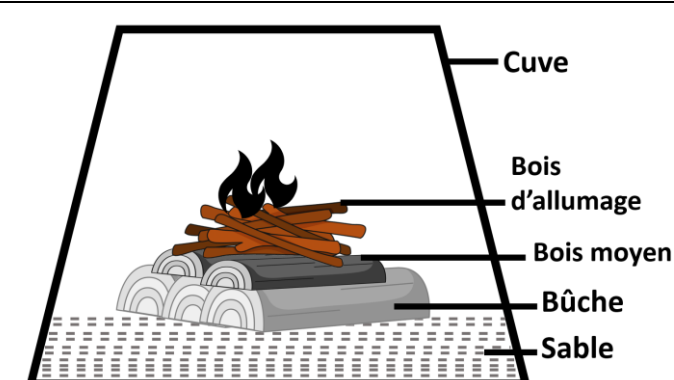

Attention ! Veillez à ne pas dépasser le poids maximal de 2 kg de bois et n'empilez pas le bois trop haut pour éviter l'envolement des braises lorsque le bois est allumé. Si le brasero doit être rechargé en bois en cours d'utilisation, munissez-vous de gants résistants à la chaleur et ajoutez doucement le bois dans le feu dans la cuve.

3. Pour éteindre le feu de votre brasero, vous pouvez :

- Arrêter d'alimenter le foyer au minimum une heure avant puis étouffer les braises avec du sable ou de la terre.
- Verser du sable sur le feu.
- Recouvrir la cuve d'un étouffoir adapté.
- Verser de l'eau sur le feu jusqu'à ce qu'il n'y ait plus de fumée qui se dégage.

Avertissements :

- N'utilisez pas le brasero pour un autre usage que celle indiquée dans la présente notice.
- N'utilisez pas le brasero par grands vents.
- N'utilisez pas du papier ou carton pour faire démarrer le feu dans le brasero.
- Veillez à ne jamais toucher le bois, la surface du brasero ou les cendres pour vérifier s'ils sont chauds.
- Ne jamais déplacer le brasero en cours d'utilisation.
- Utilisez uniquement du bois d'allumage sec tel que brindilles sèches, aiguilles de pins ou ceux vendus sous l'appellation bois d'allumage dans le commerce.
- Avant d'utiliser votre brasero, assurez-vous de bien comprendre les règlements de votre ville, commune ou région concernant leur utilisation. Certaines villes, communes et régions restreignent ou interdisent leur utilisation. De lourdes amendes pourraient être imposées si vous ne respectez pas ces règlements.
- Nous vous recommandons d'avoir un extincteur à proximité lorsque vous utilisez votre brasero.

NETTOYAGE ET ENTRETIEN

Note : Pour ne pas endommager le revêtement du brasero, n'utilisez pas de produits toxiques et agressifs tel que l'alcool à brûler, décapants industriels, solvants pour nettoyer votre brasero. Ne laissez jamais d'eau en stagnation dans la cuve : risque de rouille et de détérioration rapide des matériaux.

Après chaque utilisation :

1. Après chaque utilisation, attendez l'extinction totale du combustible et le complet refroidissement du brasero.
2. Utilisez une pelle pour retirer les morceaux de bois refroidis et les cendres refroidis.
3. Recouvrez le brasero d'une bâche de protection (non fournie) pour le protéger des intempéries.

Une fois par an :

1. Nettoyez le châssis et la cuve avec une éponge additionnée d'eau chaude savonneuse.
2. Rincez et laissez sécher complètement.

Stockage

- En cas de non utilisation prolongée, couvrez l'appareil d'une housse (non fournie).
- Mettez l'appareil à l'abri dans un endroit frais et sec en cas de non-utilisation prolongée. Veuillez retirer au préalable le sable de la cuve.

